

Wolfen . . . nur mit MADDO.  
Der GIGANT Gefriergutwolf.

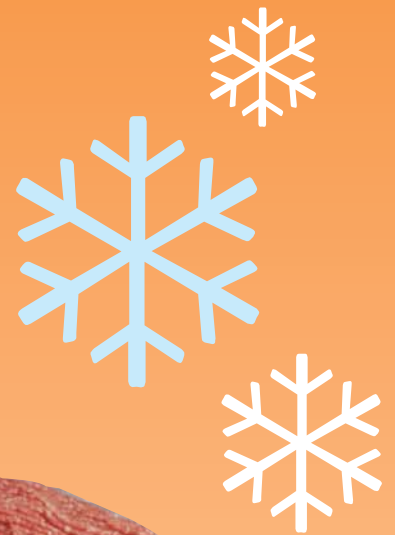

**MA**<sup>®</sup>  
**DO**

Fleischereimaschinen

# GIGANT Gefriergutwolf für höchste Leistungsansprüche.

Der GIGANT Gefriergutwolf von MADO, dem Spezialisten für hygienische und wirtschaftliche Fleischverarbeitungsmaschinen, spart Zeit und Geld und schafft beste Ergebnisse beim Verarbeiten hochwertiger Produkte. Er ist konsequent auf die speziellen Anforderungen im Schwerlastbereich ausgerichtet und bietet die optimale Lösung für alle schweren Zerkleinerungsaufgaben in erstklassiger Qualität.



Komplette Gefrierfleischblöcke, Schwarten, Käse und Fette können mit dem GIGANT mühelos verarbeitet werden. Ein neuartiges Schneidsatzsystem, das patentierte Korbsystem und die patentierte Druck- und Förderschnecke garantieren hierbei für Spitzenergebnisse und höchste Ausbringungsmengen.

Der Antrieb im MADO GIGANT ist Frequenzumrichter gesteuert. Dies ermöglicht eine stufenlose Regelung und verhindert eine Überlastung von Motor und Getriebe. Alle elektrischen Elemente sind kompakt und gegen Feuchtigkeit geschützt im Maschinengehäuse integriert. Ein separater Schaltschrank ist nicht erforderlich.

Der GIGANT eignet sich problemlos zum Einbau in Produktionslinien in Verbindung mit vollautomatischen Beschickungsanlagen.

### MEW 734

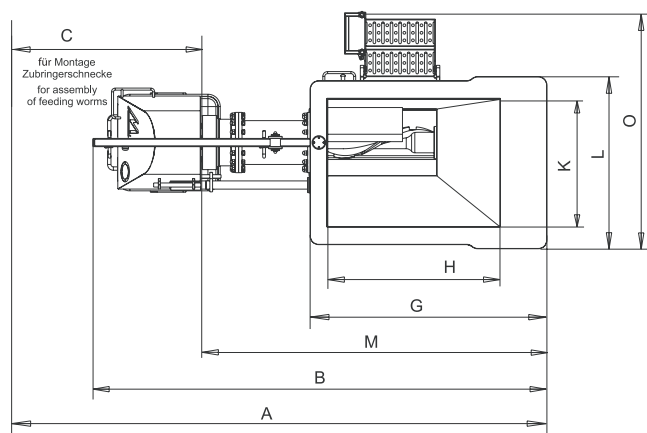
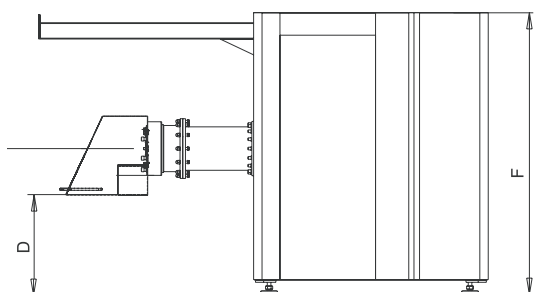

| Typ | MEW 734 |
|-----|---------|
| A   | 4350 mm |
| B   | 3210 mm |
| C   | 1140 mm |
| D   | 740 mm  |
| E   | 1085 mm |
| F   | 2090 mm |
| G   | 1730 mm |
| H   | 1260 mm |
| K   | 940 mm  |
| L   | 1260 mm |
| M   | 2520 mm |
| O   | 1740 mm |

| Typ             | MEW 734                      |
|-----------------|------------------------------|
| Stromart        | 400 V, 50 Hz Drehstrom       |
| Motorleistung   | 55 kW                        |
| Absicherung     | 160 A träge                  |
| Drehzahlen      | 57 U/min.                    |
| Schneidsatz     | WX 300                       |
| Stundenleistung | 5000 kg/h bei Rohstoff -18°C |
| Trichtervolumen | 700 Liter                    |
| Gewicht         | 2500 kg                      |

- Gefrierblockverarbeitung bis -25 °C mit 3 mm Lochscheibe.
- Rohe Schwarten wölfen mit 3 mm Lochscheibe.
- Hohe Kapazität mit bis zu 10 t/h mit 5 mm Lochscheibe.



Alle MADO Wölfe sind leicht mit dem Hochdruckreiniger zu säubern und entsprechen den EG-Maschinenrichtlinien für Sicherheit und Hygiene.

MADO unterhält ein Qualitätsmanagementsystem und ist nach DIN ISO 9001 zertifiziert.

# Spezialmaschinen für die moderne Fleischverarbeitung.



■ Fleischwölfe

■ Kutter



■ Bandsägen

■ Schärfmaschinen

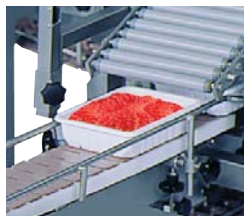

■ Mischer

■ Portioniersystem

■ Industriemaschinen



MADO Maschinen entsprechen den EG-Maschinenrichtlinien. Sie sind mit dem CE-Zeichen gekennzeichnet. MADO ist nach DIN ISO 9001 zertifiziert.



Sonderspannungen auf Anfrage.  
Technische Änderungen im Zuge der Weiterentwicklung vorbehalten.



MADO Spezialmaschinen für die moderne  
Fleischverarbeitung beim qualifizierten Fachhandel.

Maschinenfabrik Dornhan GmbH  
Balmerstraße 10  
D-72175 Dornhan/Schwarzwald  
Telefon +49 (0) 74 55 93 1-0  
Telefax +49 (0) 74 55 22 63  
<http://www.mado.de>  
E-mail: [info@mado.de](mailto:info@mado.de)  
Germany

MADO France SARL  
16, rue du Zornhoff  
F-67 700 Saverne  
Téléphone +33 (0) 388 02 12 20  
Téléfax +33 (0) 388 02 12 21  
<http://www.mado-france.fr>  
E-mail: [info@mado-france.fr](mailto:info@mado-france.fr)  
France

**MA DO**<sup>®</sup>  
Fleischereimaschinen