



Feeding systems - product lifts, swing loaders, Z-conveyors

DK

BILWINCO har et omfattende program af tilførselssystemer, der sikrer konstant og ensartet transport af produkt til BILWINCO vejmaskinen, og dermed optimal kapacitet. Samtlige tilførselssystemer har et særdeles rengøringsvenligt design med henblik på høj hygiejnestandard.

Produktlifte

BILWINCO har en række produktlifte til at løftning/tømning/sænkning af produktbeholdere f.eks. Eurovogne. Produktet tømmes i en forrådsvibrator og føres herfra videre til vejmaskinen. Samtlige produktlifte kan leveres som mobile enheder, således de kan flyttes efter behov. De er udført i rustfrit stål og monteret med sikkerhedsnet samt faldsikring. Der er mulighed for at integrere en forrådsvibrator i liften. Denne kan enten være fastmonteret, eller den kan være hæve-sænkbar med henblik på rengøring fra gulvniveau.

GB

BILWINCO's extensive range of feeding systems guarantees the constant and uniform transport of products to the BILWINCO weigher, thereby ensuring optimum capacity. All feeding systems are designed so that they are especially easy to clean in order to maintain high standards of hygiene.

Product lifts

BILWINCO has a number of product lifts for use in lifting/emptying/lowering product containers, e.g. Eurobins. The product is emptied into a storage hopper and from here fed to the weigher. All product lifts can be supplied as mobile units, which means they can be moved as and when required. They are made from stainless steel and fitted with a safety net and fall protection. It is possible for a storage hopper to be integrated into the lift. This can either be fixed in place or it can be raised/lowered to facilitate cleaning at floor level.

DE

BILWINCO verfügt über ein umfassendes Programm an Zuführsystemen, die einen konstanten und sicheren Transport des Produkts zur BILWINCO Waage, und damit eine optimale Kapazität, absichern. Sämtliche Zuführsysteme haben im Hinblick auf ein hohes Hygieneniveau ein äußerst reinigungsfreundliches Design.

Hebe-/Kippgeräte

BILWINCO verfügt über eine Reihe von Hebe-/Kippgeräten zum Heben/Entleeren/-Absenken von Produktbehältern wie bspw. Eurowagen. Das Produkt wird in einen Vorratsvibrator entleert und von hier weiter zur Waage geführt. Sämtliche Hebe-/Kippgeräte sind als Mobileinheiten erhältlich, sodass sie je nach Bedarf verschoben werden können. Sie sind aus Edelstahl und mit einem Sicherheitsnetz sowie einer Fallsicherung montiert. Ein Vorratsvibrator kann in das Hebe-/Kippgerät integriert werden. Dieser kann entweder fest montiert werden oder im Hinblick auf die Reinigung auf Bodenniveau eine Hebe-/Senkfunktion haben.

| DK | GB | DE | |
|--------------------------|--------------------------|-----------------------------|------|
| Max. belastning (kg) | Max. load (kg) | Max. Belastung (Kg) | 300 |
| Max. kiphøjde (mm) | Max. tilt height (mm) | Max. Kipphöhe (mm) | 5400 |
| Løftehastighed (m/minut) | Lifting speed (m/minute) | Hebegeschwindigkeit(m/Min.) | 5 |

Komplet mobilt system med produktlift for tømning af Eurovogn ned i integreret forrådsvibrator.

Complete mobile system with product lift for emptying Eurobin into integrated storage hopper.

Komplettes Mobilsystem mit Hebe-/Kippgerät zum entleeren eines Eurowagens in einen integrierten Vorratsvibrator.

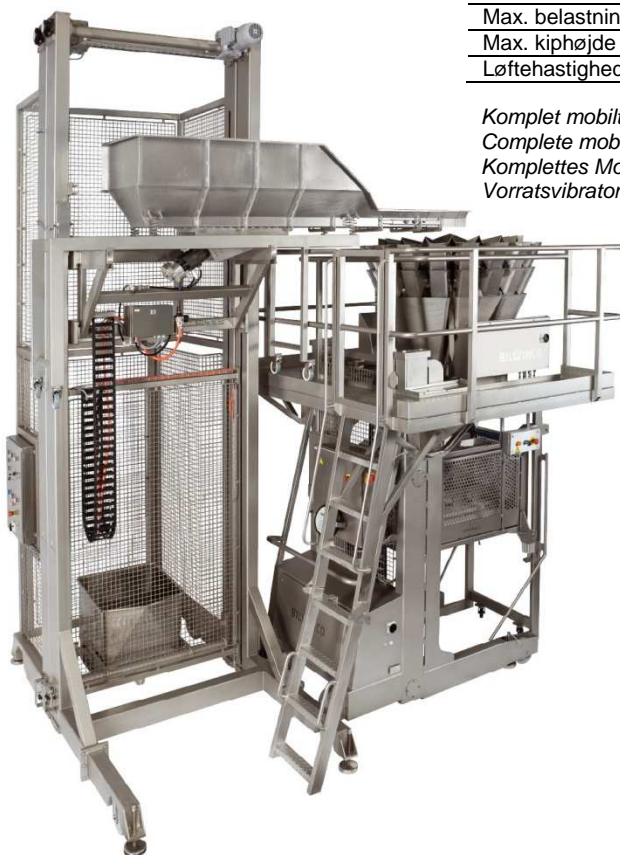

Swingloaderen er fremstillet til tømning af vogne i lav højde.

The swing loader is designed to empty bins at low height.

Der Swing Loader ist zum Entleeren von Waagen in niedriger Höhe berechnet.

BILWINCO

www.bilwinco.com

DK**Swingloaders**

BILWINCO leverer to typer swingloaders til tømning af Eurovogne og andre typer produktbeholdere i f.eks. en Z-transportør. Tømningen er trinløs, så man har kontrol over tømningsprocessen. De er udført i rustfrit stål, og kan leveres med hjul, de er dermed et mobilt og fleksibelt redskab i produktionsprocessen.

GB**Swing loaders**

BILWINCO supplies two types of swing loaders for emptying Eurobins and other types of product containers into e.g. a Z-conveyor. The emptying is variable, providing control of the emptying process. The swing loaders are made from stainless steel and can be supplied with wheels; this makes them a mobile and flexible tool in the production process.

DE**Swing Loader (Schwenkvorrichtung)**

BILWINCO liefert zwei Arten von Swing Loadern zum Entleeren von Eurowagen und anderen Arten von Produktbehältern bspw. in einen Z-Förderer. Die Entleerung erfolgt stufenlos, sodass der Entleerprozess kontrollierbar ist. Sie sind aus Edelstahl und mit Rädern erhältlich, wodurch sie ein mobiles und flexibles Werkzeug im Produktionsprozess darstellen.

DK**GB****DE****Swing loader 1****Swing loader 2**

| | | | | |
|----------------------|---------------------------|-----------------------|----------|----------|
| Max. belastning (kg) | Max. load (kg) | Max. Belastung (Kg) | 300 | 1000 |
| Max. tømnehøjde (mm) | Max. emptying height (mm) | Max. Entleerhöhe (mm) | 800-1300 | 900-1200 |

Z-transportører

BILWINCO's Z-bånd transporterer produkt fra gulvniveau til vægten. De er udført med medbringere, og kan leveres som mobile enheder. Som option kan de udstyres med pneumatisk hæve-/sænkeenhed med henblik på let og effektiv rengøring. Transportørerne kan leveres med forskellige båndtyper og hældninger efter behov.

Z-conveyors

BILWINCO's Z-conveyors transport product from floor level to the weigher. They are equipped with carriers and can be supplied as mobile units. As an option, they can be fitted with a pneumatic raising/lowering unit to facilitate easy and effective cleaning. The conveyors can be supplied with different types of belt and slope according to requirements.

Z-Förderer

BILWINCO's Z-Bandförderer transportieren das Produkt vom Bodenniveau zur Waage. Sie sind mit Mitnehmern ausgestattet und als Mobileinheiten erhältlich. Optional können sie mit einer pneumatischen Hebe-/Senkeinheit im Hinblick auf eine einfache und effektive Reinigung ausgestattet werden. Die Förderer sind mit verschiedenen Bandtypen und einer Neigung nach Bedarf erhältlich.

Mobil Z-transportør med hæve-/sænkeenhed for effektiv rengøring.

Mobile Z-conveyor with raising/-lowering unit for effective cleaning.

Mobiler Z-Förderer mit Hebe-/Senk-einheit für eine effektive Reinigung

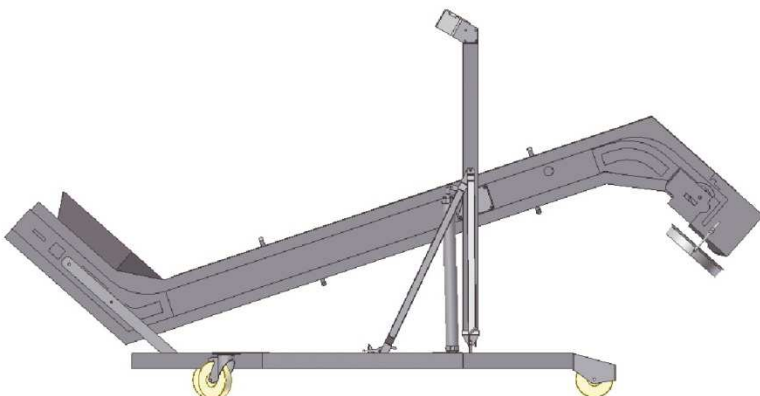
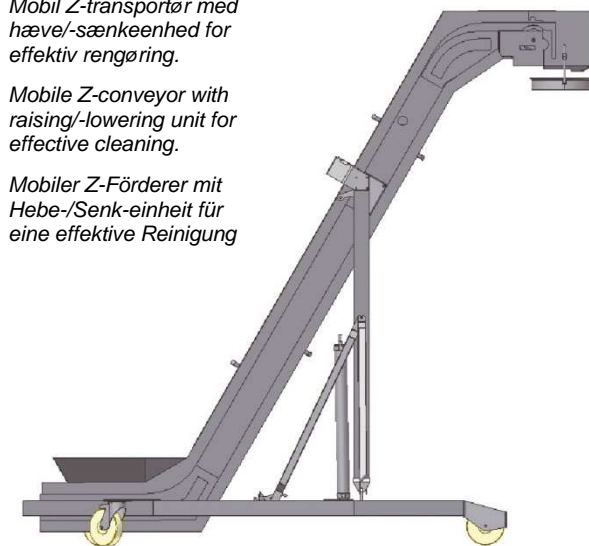

Komplet system med mobil Z-transportør.

Complete system with mobile Z-conveyor.

Komplettes System mit mobilem Z-Förderer.

BILWINCO